

# スカイステップ

軽合金製、持ち運び自在の建設用吊り足場です。梁のジョイント部のボルト締め、溶接作業等に最適です。



## 特長

### 持ち運びがラク

アルミ合金製で非常に軽量。  
一人で容易に持ち運びが可能で経済的。

### 背面がRつき

広い作業スペースを確保。  
撤去するとき垂直ネットに絡まない。

### コーナー部もそのまま

標準ステッキボルトがユニバーサルのため、  
コーナー部分もそのまま使用可能。

### 平積み可能

場所を選ばず平積み可能。

### 開閉操作も一瞬でラク

付属ロープで開閉操作。  
折り畳み式で持ち運びも容易。

### 取り付け・撤収も早い

フック移動用ネジピッチが大きく、  
短時間で取付・取り外し可能。

### 各種オプション

フック等（オプション品）を  
替えることにより、  
あらゆる梁にも対応可能。



## 各部の名称

### Rタイプ

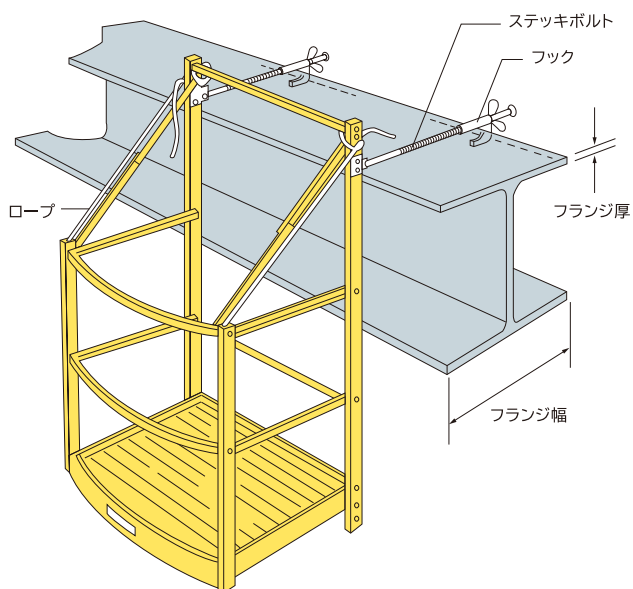

### 角タイプ

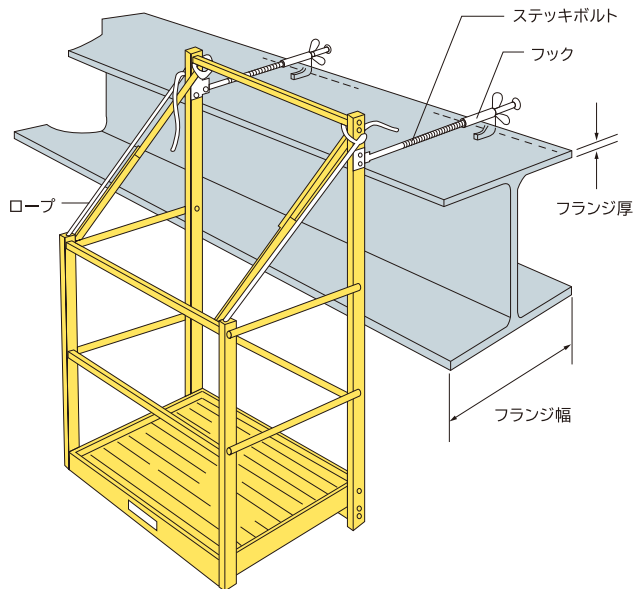

## 仕様（種類/強度関係）

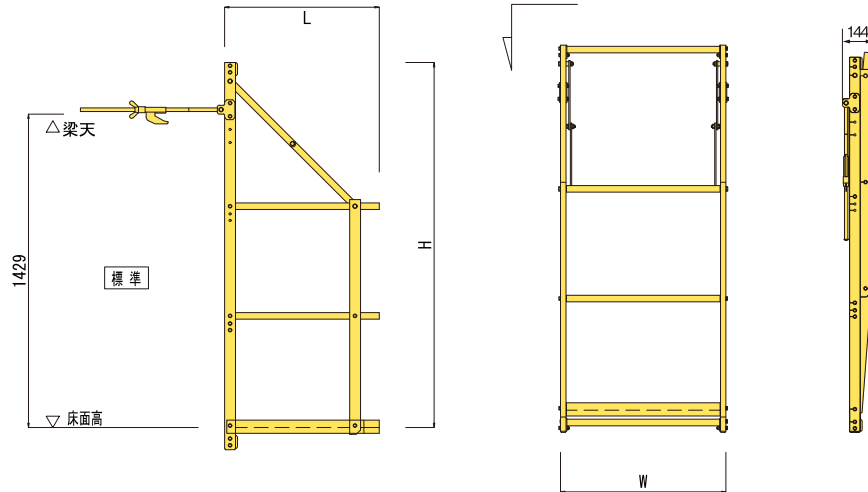

### Rタイプ

積載荷重200kg

型式	足場面積 (mm)	寸法H×W×L (mm)	重量
R7型	700×695	1765×754×705	17kg
R10型	1000×720	1765×1054×730	19.5kg

※重量は標準パーツ取付とする。

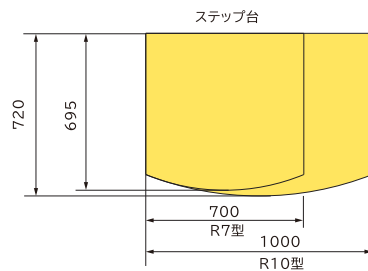

### 角タイプ

積載荷重200kg

型式	足場面積 (mm)	寸法H×W×L (mm)	重量
7型	700×600	1760×754×662	17kg
10型	1000×600	1760×1054×662	19.5kg
15型	1500×600	1760×1554×662	24kg

※重量は標準パーツ取付とする。

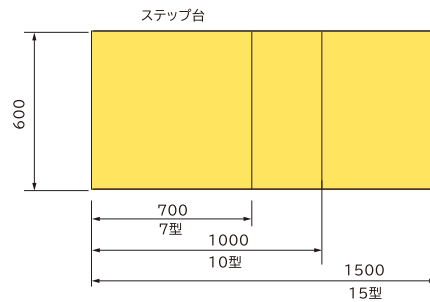

## オプションパーツ

### ●フック

#### 標準フック

梁 フランジ厚 7~32mmの範囲にて取付対応

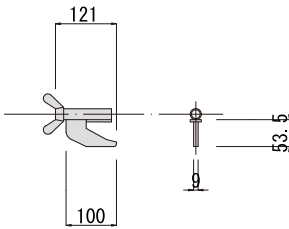

#### 兼用フック

梁 フランジ厚 7~50mmの範囲にて取付対応

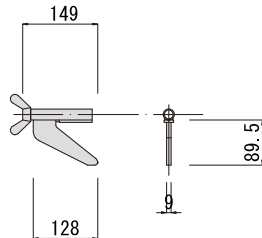

#### 大型フック

梁 フランジ厚 32~60mmの範囲にて取付対応

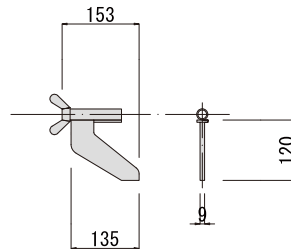

#### 特大型フック

梁 フランジ厚 110mmまで取付対応

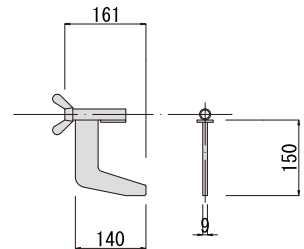

### ●ステッキボルト

#### ステッキボルト／標準

梁 フランジ巾 125~450mmの範囲にて取付対応

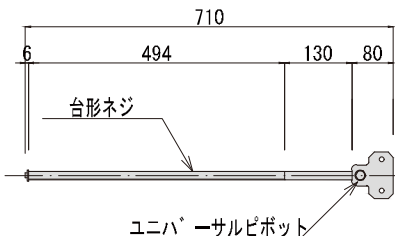

#### ステッキボルト／延長

梁 フランジ巾 450~750mmの範囲にて取付対応

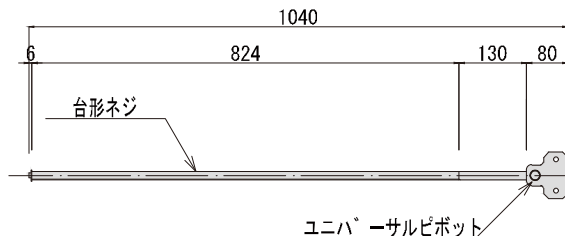

寸法と図の形状は、現品と異なる場合があります。また仕様及び寸法は予告なく変更する場合があります。

## オプションパーツ

### ●SSタラップ

丈夫で軽量。  
スカイステップ使用時の安全な昇降用にご使用ください。

#### SSタラップ H=2730 / 延長金具 700ミリ付

踏み棧:6段

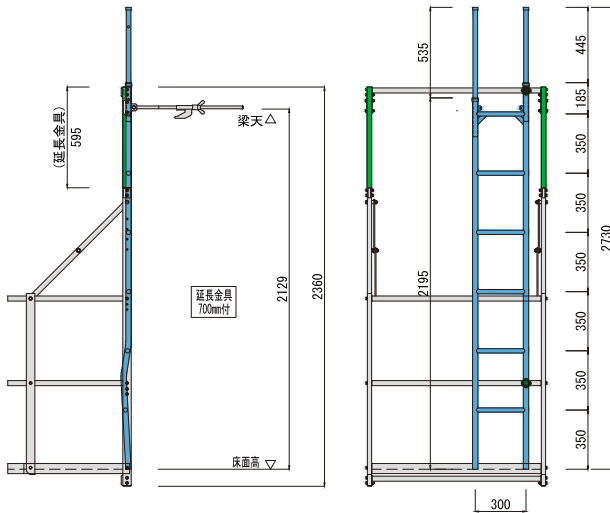

#### SSタラップ H=2485 / 延長金具 455ミリ付

踏み棧:5段

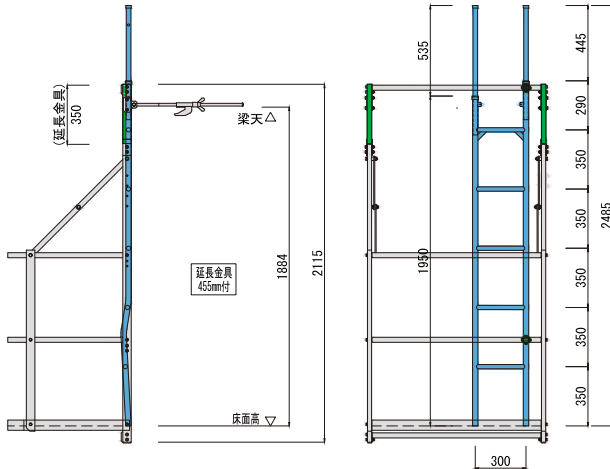

#### SSタラップ H=2040 / 標準

踏み棧:4段

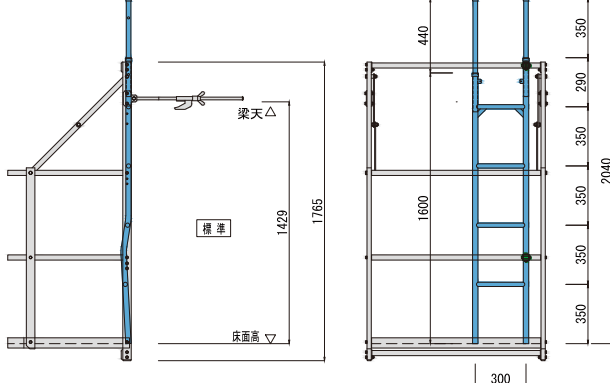

SSタラップのサイズは設置するスカイステップのタイプに応じて提案させていただきます。

### ●延長金具

#### 延長金具 / H=455

使用目安: 梁せい1200~1600mm用

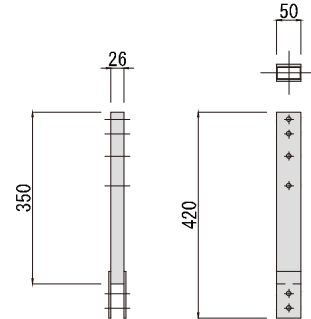

#### ●延長金具 / H=700

使用目安: 梁せい1600~1900mm用

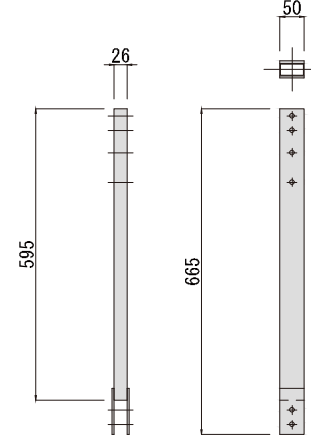

### ●ステッキボルト段違いタイプ

#### ステッキボルト段違いタイプ / 60

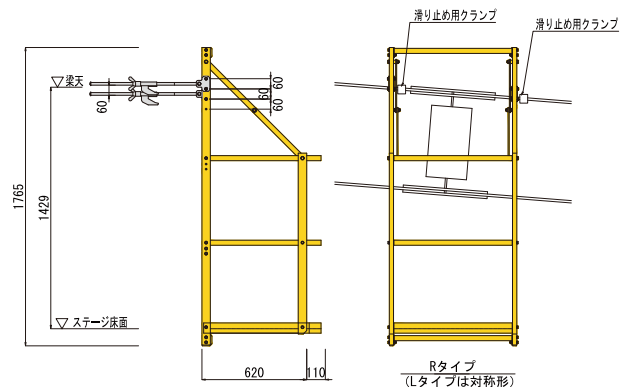

ステッキボルト段違いタイプ120も可能。  
延長金具を使用することによりその他勾配も対応可能です。

## オプションパーツ

### ●アタッチメント付

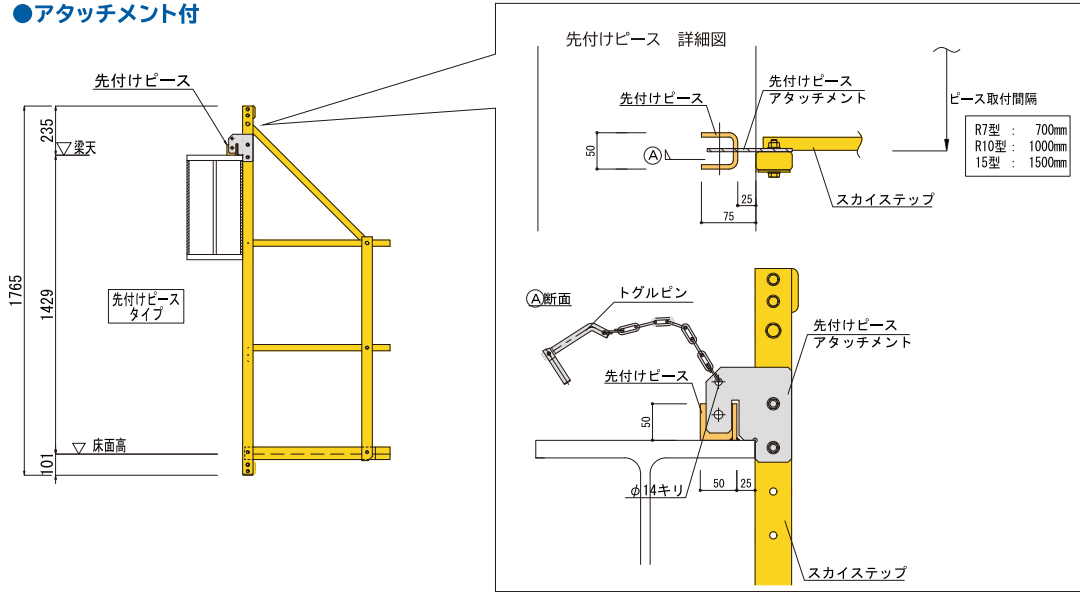

### ●横使いH鋼用フック

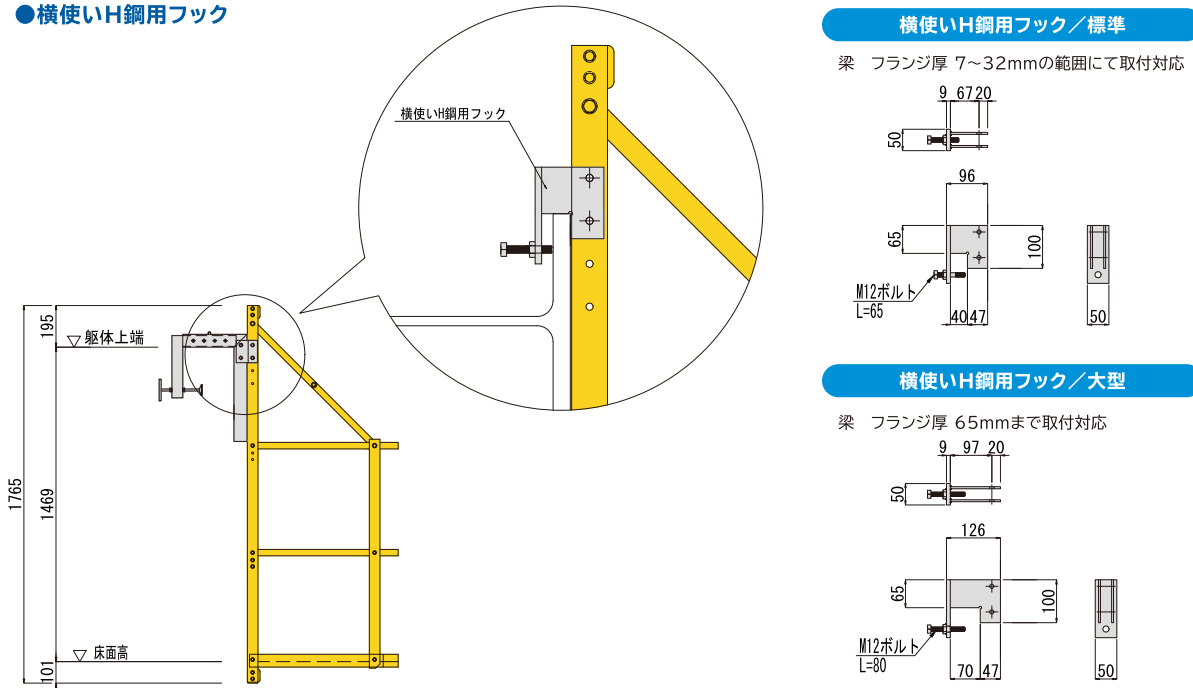

#### 横使いH鋼用フック/標準

梁 フランジ厚 7~32mmの範囲にて取付対応

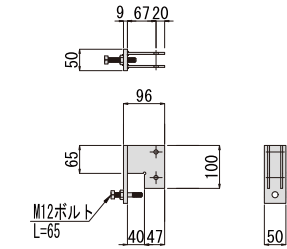

#### 横使いH鋼用フック/大型

梁 フランジ厚 65mmまで取付対応

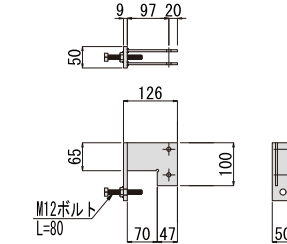

### ●PC梁用アタッチメント付

#### PC梁用アタッチメント付/小型

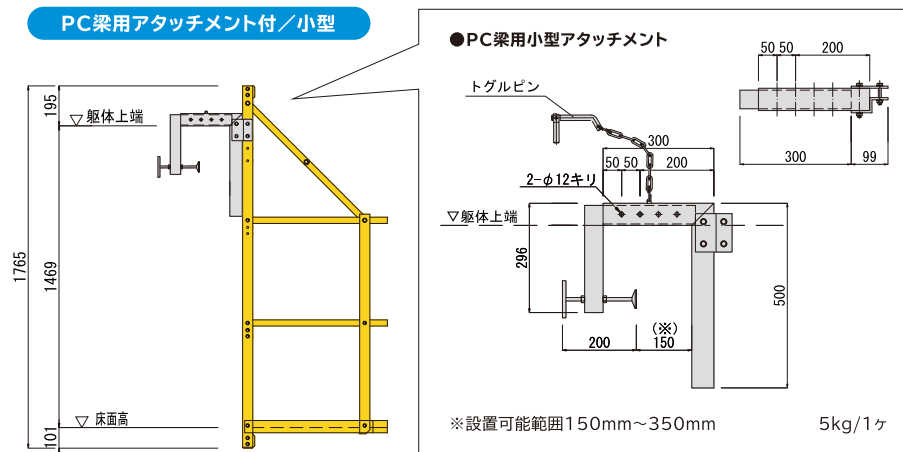

PC梁幅350mm~600mm用(大型)もございます。お問い合わせ願います。

### ●SS用安全金具PAT品



墜落制止用器具の安全帯フックを取り付ける金具です。

## 梁SPL対応表

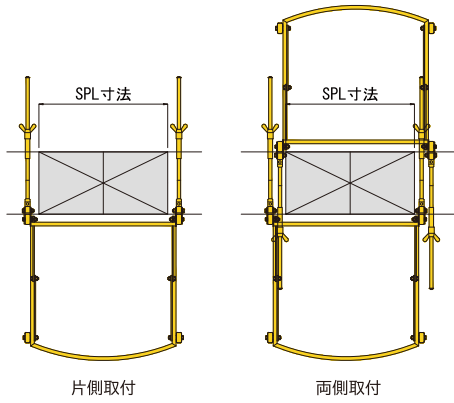

	Rタイプ		角タイプ		
	R7型	R10型	7型	10型	15型
片側取付	650mm以下	950mm以下	650mm以下	950mm以下	1450mm以下
両側取付	620mm以下	920mm以下	620mm以下	920mm以下	1420mm以下

## デッキ受け切り欠き寸法 (参考)

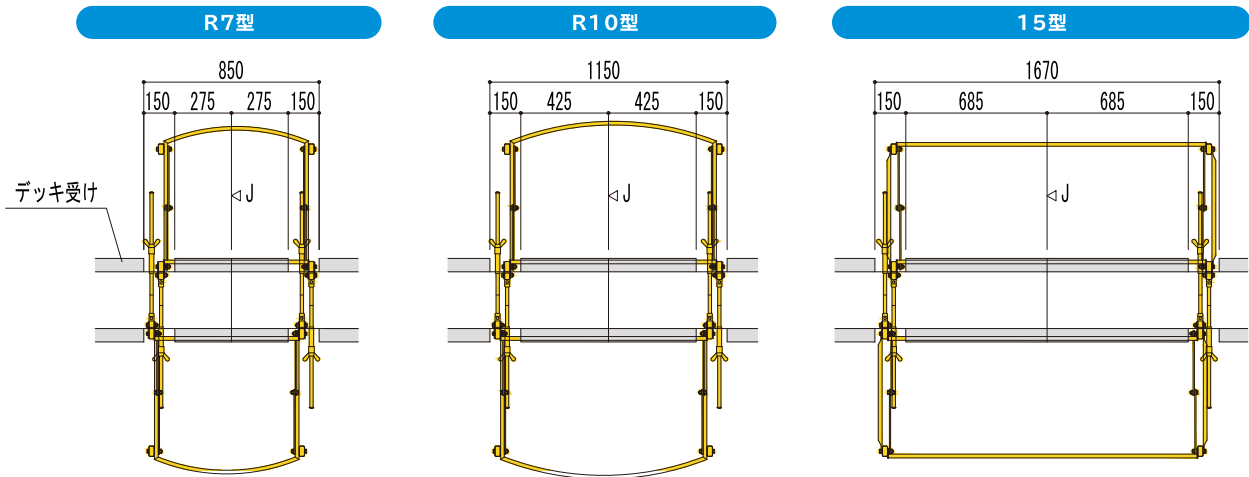



**注意事項**

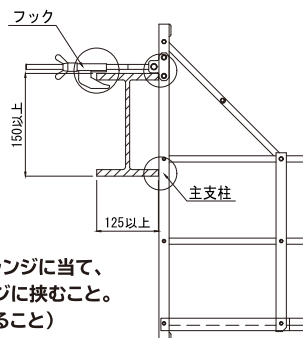

1. 主支柱は上下フランジに当て、フックは上フランジに挟むこと。(必ず3点支持すること)
2. 手摺に安全帯取付厳禁。
3. 手摺に足をかけたり昇降することは厳禁。
4. ステージ上への飛び降り厳禁。
5. 積載荷重200kg  
(一般社団法人仮設工業会にて依頼試験済)



## トラック積載量

	4tロングユニック車	7tロングユニック車	10t平車	10tロングユニック車
R7型	120台	200台	300台	280台
R10型	120台	140台	200台	180台
7型	120台	140台	200台	180台
10型	120台	140台	200台	180台
15型	60台	80台	120台	80台

